

版本	修改内容	修改者	日期
V0			2021-5-12

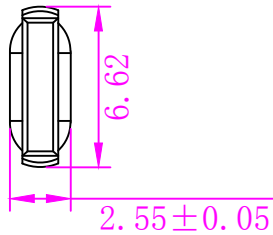
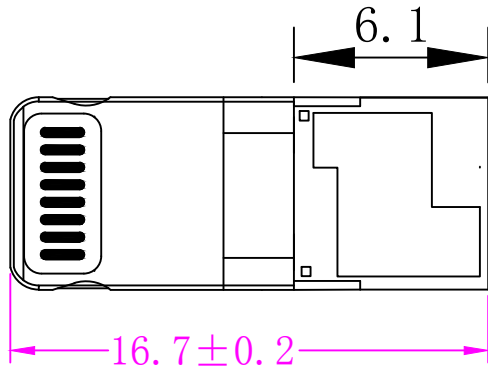
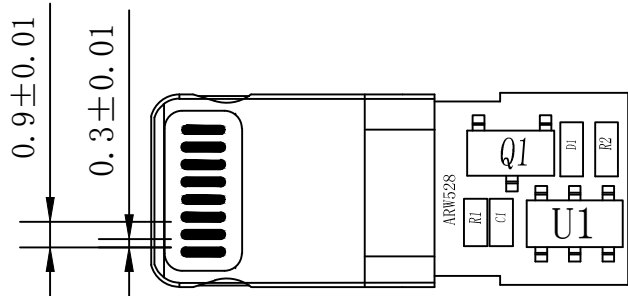
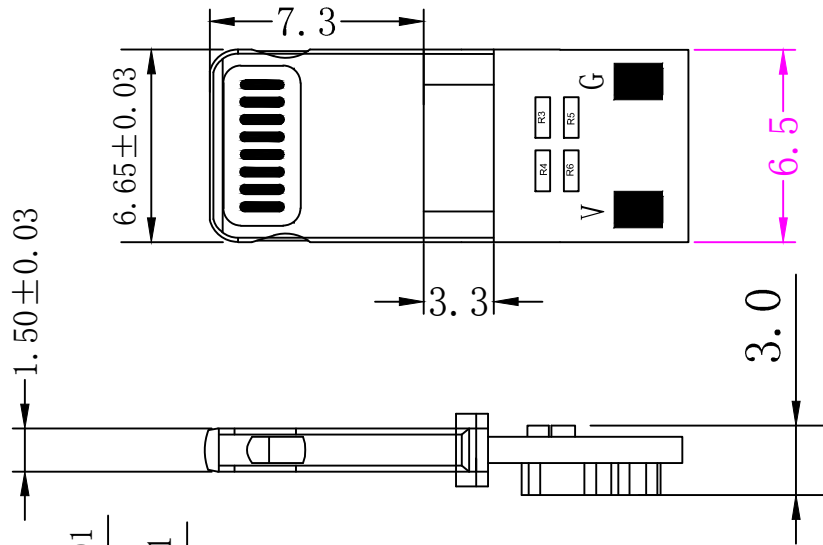

未标注公差为±0.1mm

- 注解:
- 1、材质: ROHS
 - a、端子: 黄铜(C2680)表面镀金色;
 - b、外壳: 锌合金; 镀镍100u"
 - c、塑胶: ABS UL94-V0(白)
 - 2、电气性能:
 - a、额定电压: 5V DC;
 - b、工作环境: -25℃~80℃ ;
 - 3、盐雾测试: 5%盐水, 35℃, 24H表面无氧化 (外壳、端子、PCB板);
 - 4、插拔测试: 插头3~20N; 拔出3~20N; 25次/分钟; 6000次, 功能正常;
 - 5、PCB板: FR-4厚度0.9mm 绿色;
 - 6、MCU: SOT23-6;
 - 7、MOS管: 3415 (不同批次丝印可能不同);
 - 8、功能: 单充电 (带2.1A分压电阻)。

<p>深圳市安格微电子科技有限公司</p>						
x. ±0.1	产品名称		产品料号	零件名称		
.x ±0.05	ARW528充电板 台阶加长包胶款		ARW-8P-528-001			
.xx ±0.01			模具编号	件号		
.xxx ±0.005						
x.*±0.2°	材质	批准	审核	设计	数量	
.x*±0.1°	收缩率	涂佑生	陶建国	江红	材料 *****	
.xx*±0.05°					硬度	
单位: mm						